

**STOLL**



**STOLL** CompactLine



Интелигентен силов пакет.  
**Компактната класа.**

Това са малките неща в живота,  
които ни движат.



Home of Quality.

# Допълнителни аспекти. За малки трактори.

Тесни пространства, малки площи и тесни алеи. Това са компактните трактори в своята стихия. Става дума за маневреност при пълна мощност и издръжливост.

Спадате ли към интелигентната група от потребители на компактни трактори? Компетентен представител ли сте на община, ангажиран доставчик на услуги? Ръководите ли добросъвестно малка ферма, динамична конюшня или сте всеотдаен градинар или лозар? Тогава сигурно знаете: Перфектността в тези области се постига чрез комбинация от компактен трактор с оптимално подходящ преден товарач. Най-добре такъв с превъзходно качество: STOLL CompactLine!

Ние свързваме нашата техническа компетентност с най-важното изискване на нашите клиенти: Лесното обслужване. STOLL CompactLine предлага широко разнообразие от модели. От най-малките стрели за трактори между 15 и 25 к.с. до по-големите модификации FC 550 за трактори с около 60 к.с. Компактен с разполагаема пълна мощност.





Да измием пътя до край: И новият FC 150 има както своите по-големи събратя собствена бързосменна рама Skid Steer за съответния асортимент от инструменти. Гъвкавостта и универсалността са важни за нас.

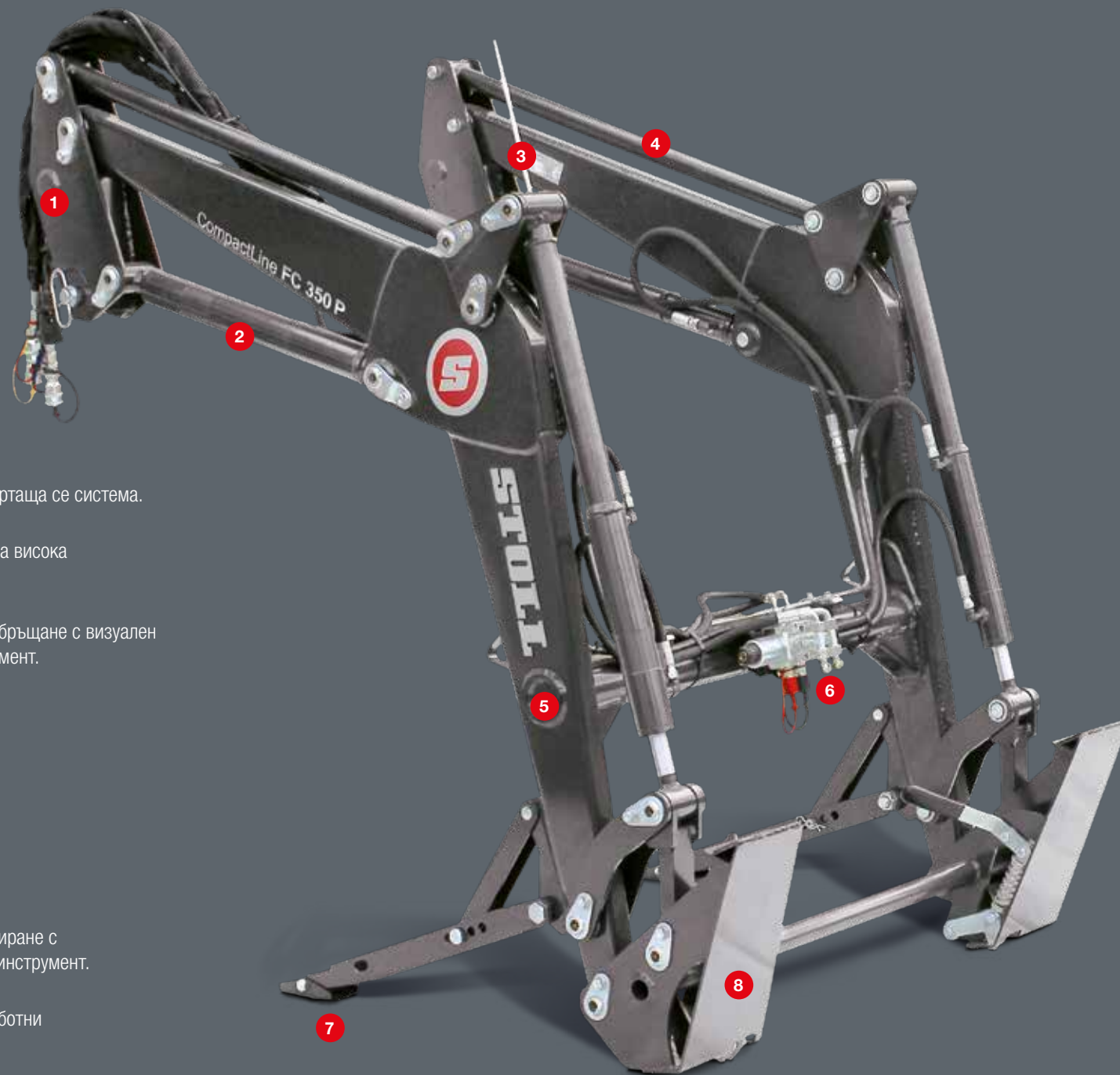

**1** Монтаж и демонтаж с помощта на завъртаща се система.

**2** Подемни цилиндри с двойно действие за висока товароподемност.

**3** Най-добрите ъгли на загребване и преобръщане с визуален индикатор за ъгъла на работния инструмент.

**4** Механично паралелно направляване на товарачите от серията P.

**5** Преминаващата през гредите напречна тръба придава стабилност.

**6** 3-та верига за управление по желание.

**7** Безопасна и надеждна система за паркиране с лесно боравене – без необходимост от инструмент.

**8** Бързосменна рама за закрепване на работни инструменти с двустранно фиксиране.

Ноу-хау означава знания плюс опит.  
Това ноу-хау ни позволява от повече  
от 50 години да вграждаме предни товари  
в нашите продукти. Нашите концентрирани  
знания във Ваша полза.

# Качество произтичащо от ноу-хау.

Който е избрал STOLL, той знае със сигурност: Тук важна роля играе нашата обща компетентност в технологиите.

Висока надеждност, изключително качество, отличен външен вид благодарение на добре обмислената конструкция, комбинирана с интелигентна техника – всичко това е CompactLine.

- Висока мощност на товарача благодарение на цилиндрите с двойно действие на товарача.
- По-добър комфорт за водача с визуалния индикатор за ъгъла на работния инструмент.
- По-бърз и по-лесен монтаж и демонтаж с помощта на завъртаща се система.
- Максимална стабилност: Напречната тръба преминава през гредите и е заварена от двете страни.
- Със системата за паркиране може да се борави лесно и без инструмент.
- Двустранно обслужване на фиксирането на работния инструмент към бързосменната рама Skid Steer.
- Универсалност за всички задачи – чрез специалния асортимент от инструменти за тази конструктивна серия.
- Допълнително оборудване с практични принадлежности – като трета верига за управление, Comfort-Drive или предпазно устройство срещу спускане.



ЕДИН ПАРТНЬОР  
за цял живот.







# Компактен и удобен.

Предлагането на максимален комфорт и интуитивно обслужване, това е нашата цел. Също и в процъфтяващия компактен клас. Качеството и дълговечността са ангажименти към ефективността, които са от решаващо значение за вас.

Тогава едно и сигурно: ще работите професионално в своята сфера на дейност. Освен това ние разработихме съответните функции и характеристики на STOLL-CompactLine. Концентрирайте се спокойно върху своите задачи. Ние се концентрираме изцяло върху Вас.

## Завъртаща се система на STOLL



Товарачът и тракторът са свързани един към друг сигурно със специална завъртаща се система.



Само с няколко движения можете да паркирате предния товарач. Чрез органа за управление монтажната колона се извежда от монтажната част, монтажните стойки се извеждат и хидравликата се разкачва.

## 3-та Верига за управление (тук като щекерен съединител)



За лесно обслужване на хидравлични инструменти като багерна кофа, горен грайфер, захват за силаж, грайфер за бали или захват за дървета.

## Предпазно устройство срещу спускане



Предотвратяване на рязко спускане на предния товарач и изпълняване на изискванията на EN 12525/A1.

Не изпълнява законовите изисквания в комбинация с кош за работа на хора.

## Hydro-Fix



Hydro-Fix може да се използва само в комбинация със средно монтиран клапан.

## Tool-Fix



Tool-Fix srl. за лесно свързване на хидравлични инструменти.

# Comfort-Drive.

## Удобният екстра клас.

Удобно шофиране и по неравен терен –  
благодарение на амортизиращата система Comfort-Drive.

- Независимо дали по пътища или в полето: Навсякъде, където теренът е неравен, Comfort-Drive амортизира напълно това.
- Тази функционална принадлежност намалява ударите на товарача и инструмента – подобрява се състоянието на превозното средство. Благодарен е и гърбът на водача.
- Добре е да знаете: Благодарение на използвания хидравличен акумулатор монтиран под стрелата не се възпрепятства видимостта от издаващи се части. Свобода за Вашата видимост.
- Заключение: Comfort-Drive е едно високотехнологично решение на STOLL.

### Как функционира Comfort-Drive?

Под напречната тръба е монтиран азотен акумулатор. Той е частично напълнен с масло и частично с азот. Колебанията, които възникват по време на движение, се амортизират, при което азотът се разширява и притиска маслото. Предимството: В ежедневната употреба Comfort-Drive е особено стабилен и ефективен.





## Как монтажът на инструмента се превръща в кратко спиране в бокса



**1** Приближете и закачете предния товарач.



**2** Поемете инструмента.



**3** Двустранно обслужване на фиксирането на работния инструмент.

## Бързосменна рама Skid Steer



Бързосменна рама Skid Steer при всички предни товарачи от серията CompactLine прави бърза и удобна смяната на работния инструмент.

бърза и  
удобна

# Компактен товарач, голям избор – Асортиментът от инструменти на CompactLine.

Идеален за всички задачи – CompactLine предлага пълна свобода. И там, където е наистина тясно:

- Копаене с кофа, захващане с грайфер или товарене – инструментите на STOLL предлагат подходящо решение за всяка задача. Около дома и стопанския двор, в гората, градината и за озеленяване!
- Гнездо Skid Steer за свободна видимост на работната зона. И при това с всеки инструмент!
- Малка, но надеждна! Леката и компактна конструкция на инструментите подхожда перфектно на CompactLine. Истински силов пакет за малки трактори.



**Кофа** – подходяща за всички товарни работи

Поръчка №.	Ширина в м	Височина в м	Дълбочина в м	Обем геометричен в м <sup>3</sup>	Обем с натрупване в м <sup>3</sup>	Тегло в кг	
3634460	1,22*	0,45	0,46	0,15	0,17	70	
3533440	1,22	0,57	0,60	0,18	0,21	100	
3495570	1,40	0,57	0,60	0,21	0,24	108	
3478580	1,57	0,57	0,60	0,27	0,31	118	
3478590	1,74	0,57	0,60	0,30	0,35	130	

\* за FC 150 P

**Кофа за подравняване и грайферна кофа (4 в 1)** – четири функции наведнъж: Копаене с кофа, захващане с грайфер, подравняване, бързо разтоварване

Поръчка №.	Ширина в м	Обем с натрупване в м <sup>3</sup>	Тегло в кг				
3490770	1,40	0,19	145				
3490780	1,57	0,22	160				

3-та верига за управление

**Грайферен захват** – универсалният грайферен инструмент, който благодарение на затвореното дъно може да транспортира също и мокър материал

Поръчка №.	Ширина в м	Височина в м	Дълбочина в м	Ширина на отваряне в мм	Тегло в кг		
3535300	1,20	0,67	0,60	950	115		
3535310	1,45	0,67	0,60	950	130		

3-та верига за управление

**Вилков захват** – идеален за товарене и разтоварване на оборски тор, компост, храсти и силаж



Поръчка №.	Ширина в м	Височина в м	Дълбочина в м	Ширина на отваряне в мм	Тегло в кг		
3535320	1,20	0,69	0,61	950	120		
3535330	1,45	0,69	0,61	950	135		

3-та верига за управление

**Грайферна вилка** – една необходимост в горското и селското стопанство: Със стабилни зъби захваща обемиста обработена дървесина и дървени трупи



Поръчка №.	Ширина в м	Ширина на отваряне в мм	Тегло в кг				
3508220	1,15	870	130				

3-та верига за управление

**Вилка за тор** – за товарене на оборски тор и компост



Поръчка №.	Ширина в м	Височина в м	Дълбочина в м	Тегло в кг			
3509620	1,21	0,56	0,67	68			
3535290	1,45	0,56	0,67	79			

**Вилка за бали** – за компактно боравене с бали в тесни стопански дворове или обори



Поръчка №.	Дължина на зъбите в мм	Тегло в кг	Товароподемност в кг				
3486330	800	60	1000				
<b>Рама</b>							
3486100	–	36	–				
<b>Вилкови зъби за бали (данни за единица)</b>							
3486320	800	12	500				
<b>Палетни вилкови зъби по избор (данни за единица)</b>							
3486290	800	12	500				



## Палетна вилка – класиката за товарене на палети

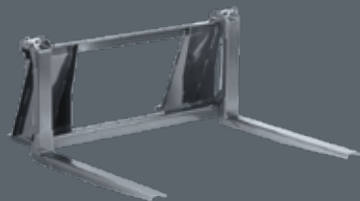

Поръчка №.	Товароподемност в кг	Дължина на зъбите в мм	Тегло в кг				
3486070	1 000	800	60				
<b>Рама</b>							
3486100	500	–	36				
<b>Палетни вилкови зъби (данни за единица)</b>							
3486290	500	800	12				
<b>Вилкови зъби за бали по избор (данни за единица)</b>							
3486320	800	800	12				

## Горен грайфер – идеалното допълнение към палетна вилка, за товарене или разтоварване на дървени трупи

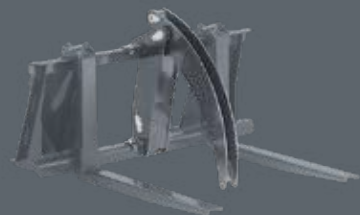

Поръчка №.	Ширина на отваряне в мм	Тегло в кг					
3520780	870	40					

За палетна вилка CompactLine е необходима (трябва да се поръчат отделно) | **3-та верига за управление**

## Захват за дървета – захващане и товарене на отделни дървени трупи



Поръчка №.	Ширина в м	Ширина на отваряне в мм (макс.)	Тегло в кг				
3556810	0,29	750	115				
<b>Захват за дървета без стрела (комбиниращ се с багерна кофа със стрела)</b>							
3611140							
<b>Ротатор по избор</b>							
3601520							
<b>3-та верига за управление</b>							



**Багерна кофа** – изпълнение на тесен, дълбок изкоп – до 1,16 м под нивото на земята



Поръчка №.	Ширина в м	Работна дълбочина под нивото на земята (м)	Ъгъл на завъртане	Тегло в кг				
3557480	0,30	1,16	118 °	105				
<b>Багерна кофа без стрела (комбинираща се със захват за дървета със стрела)</b>								
3611160								
<b>Подемно рамо на кош за разчистване на траншеи</b>								
3599580	0,80							
<b>3-та верига за управление</b>								

**Триточков адаптер** – за задно прикачване на инструменти за CompactLine към трактора



Поръчка №.	Полезен товар в кг	Тегло в кг						
3601100	500	38						

**Адаптерна рама Euro-Skid** – монтаж на инструменти със система на закрепване Euro към окачване Skid Steer



Поръчка №.	Тегло в кг							
3547310	23,5							

**Инструментален адаптер за компактен преден товарач John Deere** – оригинално качество на STOLL към компактен товарач John Deere



Поръчка №.	Тегло в кг							
3571680	30							

# Запален ли сте по техниката?

## Кратък преглед на всички данни!



Стрела FC-P с механично паралелно направляване

FC CompactLine				FC 150	FC 250	FC 350	FC 450	FC 550
Тип				P	P	P	P	P
Подходящ за трактори с мощност в kW/к.с.			kW к.с.	11-18 15-25	15-26 20-35	18-37 25-50	26-40 35-55	29-44 40-60
Тегло на трактора			кг	700-1000	800-1300	1.100-1.600	1.500-2.000	1.800-2.300
Товароподемност в точката на завъртане на инструмента	надолу нагоре	Q1 Q2	daN	435 350	640 * 540	950 * 790	970 * 920	1.170 * 1.120
Товароподемност (кофа) 300 мм пред точката на завъртане	надолу нагоре	N1 N2	daN	390 310	570 480	850 710	870 820	1.050 1.010
Товароподемност (палет) 700 мм пред точката на завъртане	надолу нагоре	M1 M2	daN	365 295	540 450	800 670	820 780	990 950
Сила на откъсване на 750 мм пред точката на завъртане		R	daN	560	850	960	1.010	1.430
Макс. височина на повдигане в точката на завъртане на инструмента		H	мм	2000	2.290	2.435	2.590	2.800
Височина на претоварване		L	мм	1845	2.130	2.275	2.425	2.630
Височина на изсипване		A	мм	1.340	1.510	1.655	1.805	2.020
Ширина на изсипване		W	мм	220	250	250	300	500
Изколна дълбочина		S	мм	75	85	105	110	120
Точка на въртене		B	мм	998	1.196	1.196	1.216	1.276
Ъгъл на завъртане нагоре	надолу	X	° град.	48	40	38	41	41
Ъгъл на преобръщане	нагоре	Z	° град.	71	80	74	74	70
Мощност на помпата			л/мин.	15	20	25	30	40
Време на повдигане			Сек.	2,5	2,7	3,4	3,3	3,2
Време на завъртане нагоре, инструмент	надолу		Сек.	1,4	1,5	1,1	1,3	1,1
Време на преобръщане, инструмент	нагоре		Сек.	2,0	2,1	1,6	2,0	1,8
Тегло, товарач без инструмент			кг	165	205	230	270	290

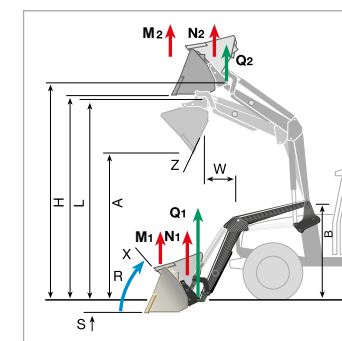

Посочените стойности са средни стойности. В зависимост от типа на трактора са възможни разлики в посока надолу и нагоре. Хидравличното налягане е при FC 150 = 140 bar, при всички други предни товарачи 170 bar \* Поради опасност от преобръщане на трактора работи с предния товарач са разрешени само във връзка с подходяща задна баластна тежест.

Инструментална програма	Поръчка №.	FC 150 P	FC 250 P	FC 350 P	FC 450 P	FC 550 P
Кофа 1,22 Skid Steer	3533440		•	•		
Кофа 1,22 Skid Steer	3634460	•	•			
Кофа 1,40 m Skid Steer	3495570			•	•	
Кофа 1,57 m Skid Steer	3478580			•	•	•
Кофа 1,74 m Skid Steer	3478590				•	•
Грайферна кофа 1,20m Skid Steer	3535300	•	•	•	•	
Грайферна кофа 1,45m Skid Steer	3535310			•	•	•
Вилков захват 1,20m Skid Steer	3535320	•	•	•	•	
Вилков захват 1,45m Skid Steer	3535330			•	•	•
Грайферни вилки Skid Steer	3508220	•	•	•	•	•
Вилка за бали Skid Steer	3486330	•	•	•	•	•
Палетна вилка със закрепване Skid Steer	3486070	•	•	•	•	•
Рама за палети / бали отделно	3486100	•	•	•	•	•
Зъби за палетна рама отделно	3486290	•	•	•	•	•
Зъби за вилка за бали отделно	3486320	•	•	•	•	•
Горен грайфер	3520780	•	•	•	•	•
Вилка за тор 1,21 m Skid Steer	3509620	•	•	•	•	•
Вилка за тор 1,45 m Skid Steer	3535290		•	•	•	•
Кофа за подравняване и грайферна кофа (4 в 1) 1,40 m Skid Steer	3490770		•	•	•	•
Кофа за подравняване и грайферна кофа (4 в 1) 1,57 m Skid Steer	3490780				•	•
Захват за дървета Skid Steer	3556810			•	•	•
Изкопна кофа Skid Steer	3557480			•	•	•

Запазваме си правото на промени. Фигури частично със специално оборудване. Предният товарач трябва винаги да бъде оставян с подходящ инструмент. От съображения свързани с изобразяването при някои илюстрации това е пропуснато. Принадлежностите STOLL и предлаганите компоненти са предвидени само за употреба по предназначение с предни товарачи STOLL.





Wilhelm STOLL Maschinenfabrik GmbH  
Bahnhofstr. 21 | 38268 Lengede  
Телефон: +49 (0) 53 44 / 20-222  
Факс: +49 (0) 53 44 / 20-49182

[www.stoll-germany.com](http://www.stoll-germany.com)